

По вопросам продаж и поддержки обращайтесь:

Астана +7(7172)727-132 Волгоград (844)278-03-48 Воронеж (473)204-51-73 Екатеринбург (343)384-55-89
 Казань (843)206-01-48 Краснодар (861)203-40-90 Красноярск (391)204-63-61 Москва (495)268-04-70
 Нижний Новгород (831)429-08-12 Новосибирск (383)227-86-73 Ростов-на-Дону (863)308-18-15
 Самара (846)206-03-16 Санкт-Петербург (812)309-46-40 Саратов (845)249-38-78 Уфа (347)229-48-12

Единый адрес: mmt@nt-rt.ru

Веб-сайт: www.metromash.nt-rt.ru

Серия КВ-0,2 ЭКО

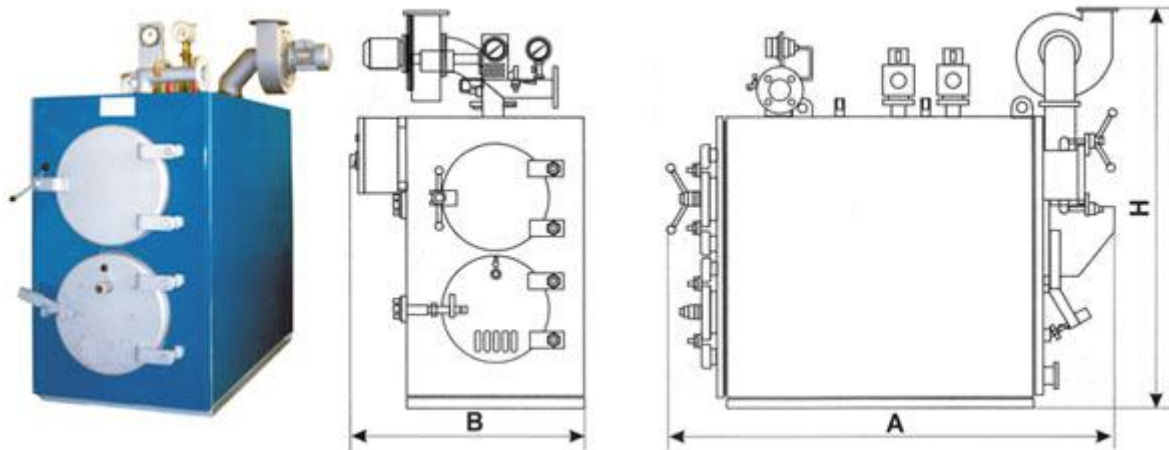

| Наименование показателя | Ед. изм | Исполнение котла | | |
|------------------------------|--------------------|------------------|---------|---------|
| | | КВ-0,2Т | КВ-0,2Г | КВ-0,2Ж |
| 1. Теплопроизводительность | кВт | 180 | 200 | 200 |
| 2. КПД котла | % | 87 | 91 | 91 |
| 3. Рабочее давление воды | МПа | 0,4 | | |
| 4. Габаритные размеры котла: | | | | |
| - длина | мм | 2250 | 2600 | 2600 |
| - ширина | мм | 1400 | 1400 | 1400 |
| - высота | мм | 2350 | 2250 | 2250 |
| 5. Масса котла | кг | 1700 | 1650 | 1650 |
| 6. Расход топлива | | | | |
| - дрова | кг/ч | 52 | | |
| - природный газ | нм ³ /ч | | 24 | |
| - печное, дизельное, керосин | кг/ч | | | 19,5 |